

## Karta katalogowa produktu Zbiornik podziemny EcoTank



### Opis produktu

- Pionowy zbiornik na wody opadowe i roztopowe.
- Dostępny w pojemności 1 100 litrów.
- Pokrywa i nadbudowa w zestawie.
- Zbiornik wyprodukowany w Polsce.

### Zalety

- Monolityczna konstrukcja,
- Wyposażony w 3 przyłącza  $\varnothing 110$ .
- Wykonane z trwałego polietyleny.
- Brak szwów, połączeń – pełna wodoszczelność.
- Niewielki ciężar, a także szerokość zbiornika.
- Łatwy montaż.
- 10 lat gwarancji.

### Dane techniczne

OBJĘTOŚĆ [l]	WYMIARY [mm]							CIĘŻAR [kg]
	ŚREDNICA DOPŁYWU	ŚREDNICA ODPLYWU	WYSOKOŚĆ DOPŁYWU <sup>1)2)</sup>	WYSOKOŚĆ ODPLYWU <sup>1)2)</sup>	WYSOKOŚĆ KORPUSU ZBIORNIKA	WYSOKOŚĆ CAŁKOWITA <sup>2)3)</sup>	ŚREDNICA	
1 100	110	110	552	602	1 218	1 900	1 152	47

1) wysokość od najwyższego punktu zbiornika do osi rury dopływowej/odpływowej

2) tolerancja wymiaru +/- 20 mm

3) wysokość zbiornika wraz z nadbudową i pokrywą



Zagospodarowanie wody deszczowej



Małe oczyszczalnie ścieków



Wykorzystanie wody szarej



Systemy pompowe



Zbiorniki

## EcoTank 1100 I

### Pionowy zbiornik podziemny o pojemności 1 100 litrów

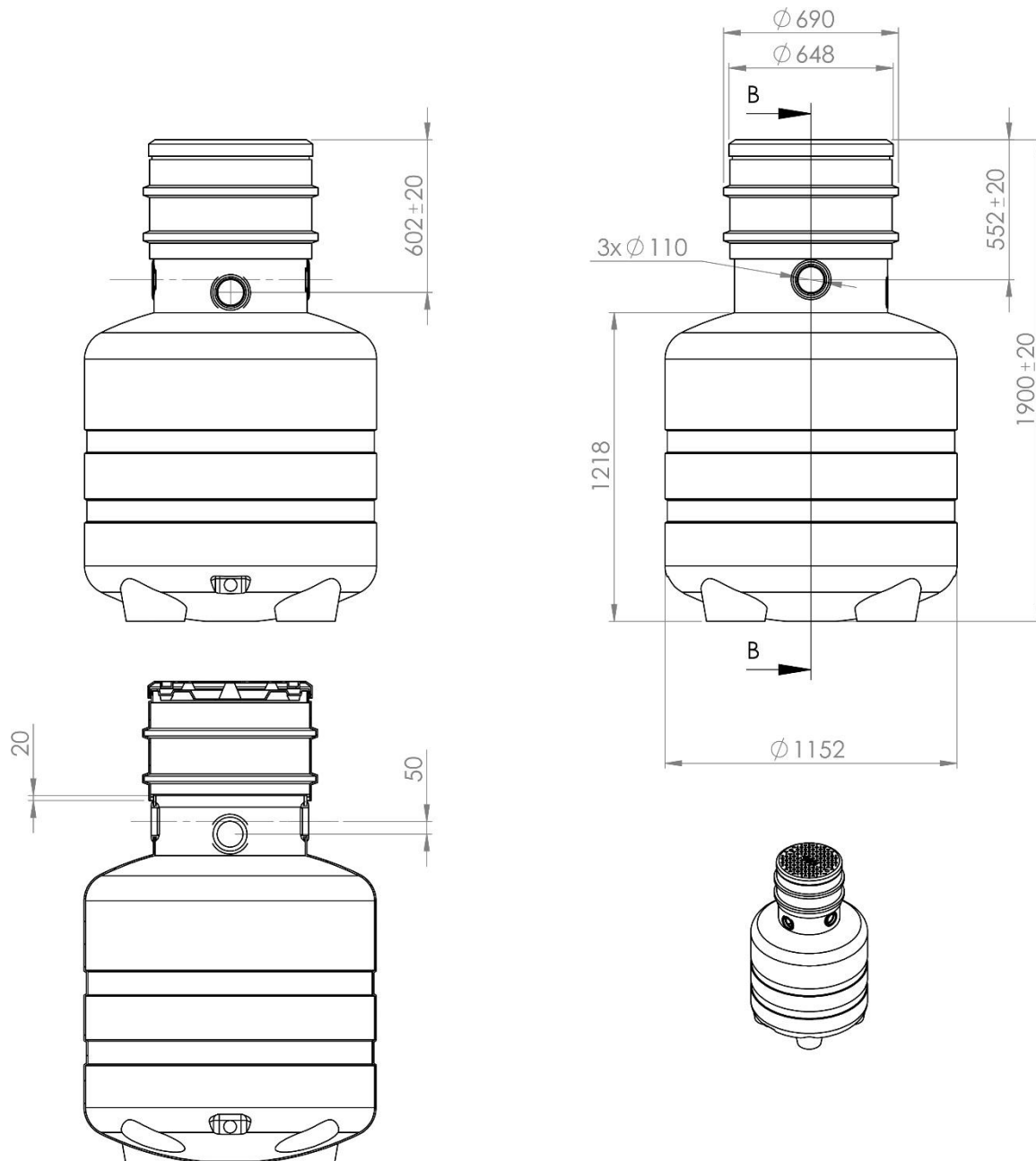

PRZEKRÓJ B-B

