

Karta Katalogowa Produktu

Studnia chłonna Igloo 900 litrów

ZASTOSOWANIE

- Rozsączanie wody deszczowej
- Rozsączanie ścieków oczyszczonych

ZALETY PRODUKTU

- Wysoka zdolność akumulacji – 900 l
- Jedna studnia zastępuje ok. 4 ton żwiru
- Kompaktowa konstrukcja, zajmuje niewiele miejsca
- Wysoka zdolność rozsączania przez dno i ściany boczne
- Możliwość najazdu ciężarówką (do 11,5 t nacisku osiowego)
- Brak konieczności stosowania geowłókniny



Studnia Igloo 900 l

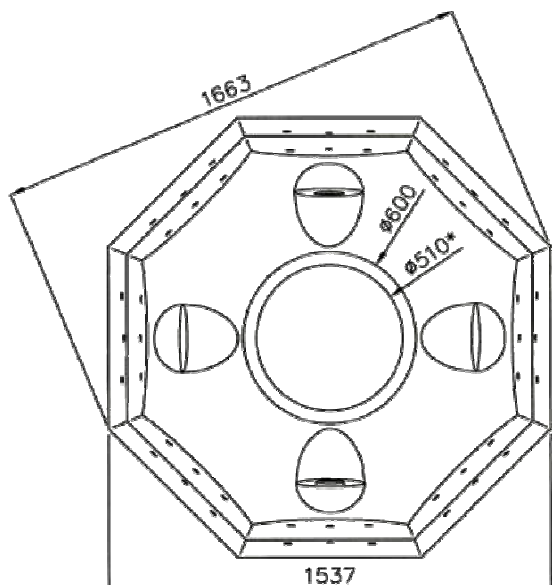
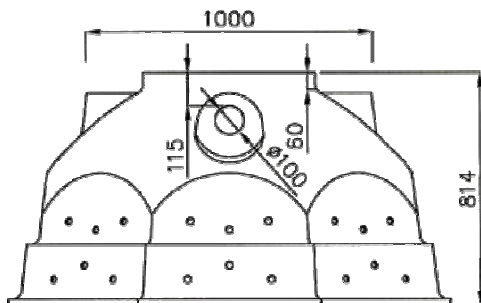

Wymiary

Wymiar	mm
Szerokość	1537
Szerokość po przekątnej	1663
Wysokość	814
Średnica otworów przyłączeniowych	100



Zagospodarowanie wody deszczowej



Przydomowe oczyszczalnie ścieków



Wykorzystanie wody szarej



Systemy pompowe



Zbiorniki